

# FIXOCONNECT

## MÉCANISME WC À ÉTRIER DOUBLE POUSSOIR AUTO AJUSTABLE

- AUTO-AJUSTABLE : INSTALLATION RAPIDE ET FACILE
- MÉCANISME À DOUBLE CHASSE À ÉTRIER : ÉCONOMIE D'EAU
- SOUPAPE COMPATIBLE AVEC CULOT MULTIMARQUE
- JOINT SILICONE ANTI-CALCAIRE ET ANTI-CORROSION



<b>DESCRIPTION</b>	<ul style="list-style-type: none"><li>Mécanisme WC auto-réglable et auto-ajustable universel à double poussoir.</li></ul>
<b>CONDITION D'UTILISATION</b>	<ul style="list-style-type: none"><li>Débit de chasse : <math>\geq 2</math> l/s</li><li>Double chasse : 3/6 litres</li><li>Niveau d'eau résiduelle : petite chasse : 60-150 mm / grande chasse : 25-35 mm</li><li>Joint de cuvette, clé de serrage de l'écrou de bonde et vis de fixation du réservoir fournis</li><li>Joint silicone anti-corrosion et anti-calcaire</li><li>Poids produit : 360 g</li><li>PCB Carton : 18</li></ul>
<b>COMPATIBILITÉ</b>	<ul style="list-style-type: none"><li>Convient pour tous les réservoirs de WC.</li><li>Compatible avec culot multimarque dont SIAMP.</li><li>Pour trous de couvercle de réservoir de diamètres 15mm à 50mm.</li></ul>
<b>PRÉCAUTION D'EMPLOI</b>	<ul style="list-style-type: none"><li>Bien respecter les consignes de montage pour une parfaite étanchéité.</li></ul>
<b>GARANTIE ET EXCLUSION</b>	<ul style="list-style-type: none"><li>N'est pas adapté pour une application autre que celle décrite ci-dessus. Notre garantie porte sur les défauts de matière ou de fabrication et s'applique dans les conditions définies par le fabricant. La garantie ne couvre pas les consommables, l'usure normale, les pièces mobiles, les dommages dus aux chocs, au gel, le défaut d'entretien régulier et approprié, à l'usage de produits d'étanchéité non ACS type filasse (notamment sur les raccords mécaniques), de produits d'entretien trop agressifs ou de traitements de l'eau inadaptés, à la présence de corps étrangers véhiculés par l'eau (limaille, sable, calcaire, etc...) la mise en oeuvre non conforme aux règles de l'art, avis et fiche technique et aux DTU.</li></ul>

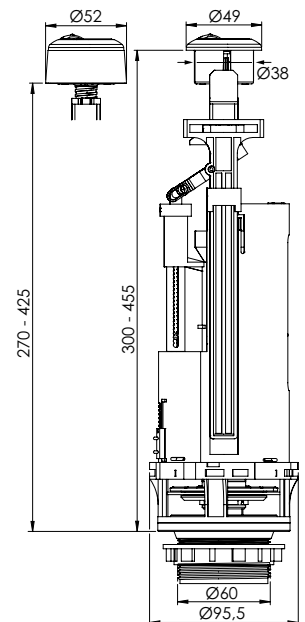

RÉF.

304010104



F\_304010104-250420241c